

Kessel Prøvetakingskum Ø400 - Prøvetakingskum Ø400

Beskrivelse

- Produsert iht. NS-EN-858 av rotasjonsstøpt polyeten, PE.
- For installasjon etter nedgravd utskiller.
- Inn- og utløp Ø110/160 eller Ø200 i PE-HD.
- Fall mellom inn- og utløp 120mm. 160mm fall på forespørsel.
- Låsbart og gastett lokk i klasse B (12,5 tonn) eller i klasse D (40 tonn) av støpejern iht. NS-EN-124.
- Helt vanntett.

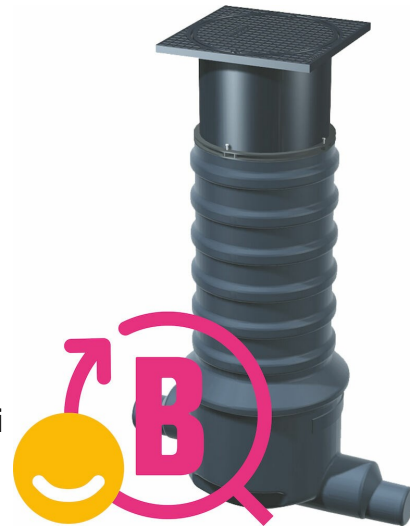

Med forbehold om konstruksjonsendringer og tekniske endringer. Kan endres uten varsel

GPA Flowsystem A/S

Regnbueveien 9

NO-1405 Langhus

+47 (0)64-85 68 00

info@gpa.no

gpa.no

Kessel Prøvetakingskum Ø400 - Prøvetakingskum Ø400

Teknisk spesifisering

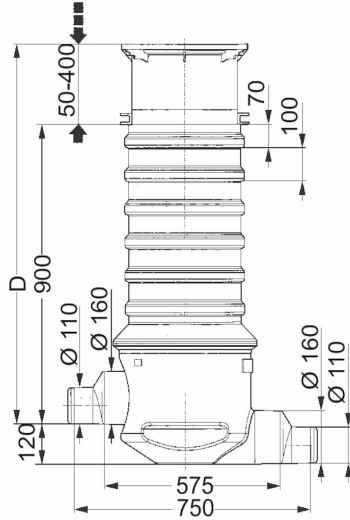

Artikkelnr	Ø	Installasjonsdybde D mm	Klassebetegnelse
KE-915880B	110/160	400 - 1300	B
KE-915880D	110/160	400 - 1300	D

Med forbehold om konstruksjonsendringer og tekniske endringer. Kan endres uten varsel

GPA Flowsystem A/S

Regnbueveien 9

NO-1405 Langhus

+47 (0)64-85 68 00

info@gpa.no

gpa.no